

L'ASSEMBLAGE DE LA MAIN ET DE L'AVANT-BRAS GAUCHES

Avec ce guide de montage, vous allez continuer l'assemblage du bras gauche de votre Terminator.



LES PIÈCES FOURNIES

- 85-1** Articulation de la jambe gauche
- 85-2** Connecteurs des muscles de la main gauche (x 4)
- 85-3** Pièces de l'avant-bras (x 3)
- 85-4** Rondelles en caoutchouc (x 3)
- 85-5** 4 vis PB - 2 x 6 mm (3 + 1 en réserve)

MUNISSEZ-VOUS ÉGALEMENT :

d'un tournevis cruciforme fin, de super glu*, de piques (ou de cure-dents), d'une pince brucelles, d'un peu de lubrifiant en spray, du bras et de l'avant-bras gauches assemblés avec le guide de montage 82, ainsi que de l'assemblage de la main avancé avec le guide de montage 84.



ÉTAPE 1

Posez devant vous l'une des pièces de l'avant-bras **85-3**, une rondelle en caoutchouc **85-4** et une vis PB **85-5**.

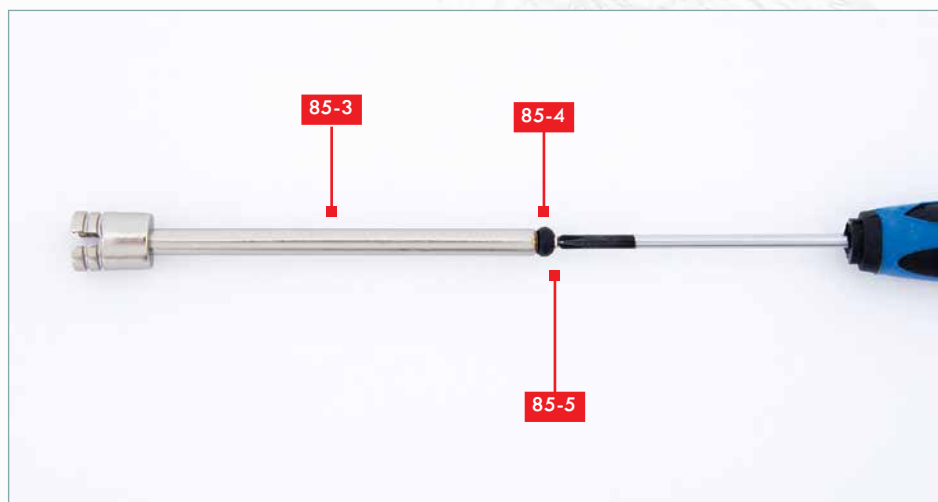

ÉTAPE 2

Enfilez la rondelle en caoutchouc **85-4** sur l'extrémité de la pièce de l'avant-bras **85-3** et fixez l'ensemble en serrant la vis PB **85-5**. Ne vissez pas trop, le joint doit pouvoir tourner.



ÉTAPE 3

De la même façon, fixez les deux rondelles en caoutchouc **85-4** restantes sur les deux pièces de l'avant-bras **85-3** restantes avec deux vis PB **85-5**.



ÉTAPE 4

Sur un tapis de découpe, détachez avec un cutter les 4 connecteurs des muscles de la main gauche **85-2** et leur tige du cadre.

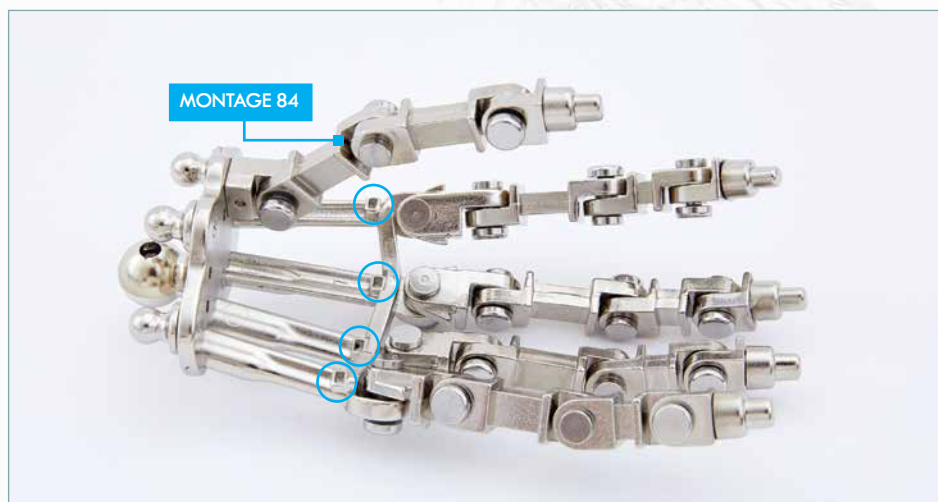

ÉTAPE 5

Posez sur votre plan de travail l'assemblage de la main avancé avec le guide de montage 84. Repérez les quatre trous rectangulaires à la base des quatre doigts (cercles bleus).



ÉTAPE 6

Avec une pique, appliquez une minuscule goutte de super glu sur l'un des quatre connecteurs **85-2** en tenant celui-ci par sa tige avec une pince brucelles, comme illustré.

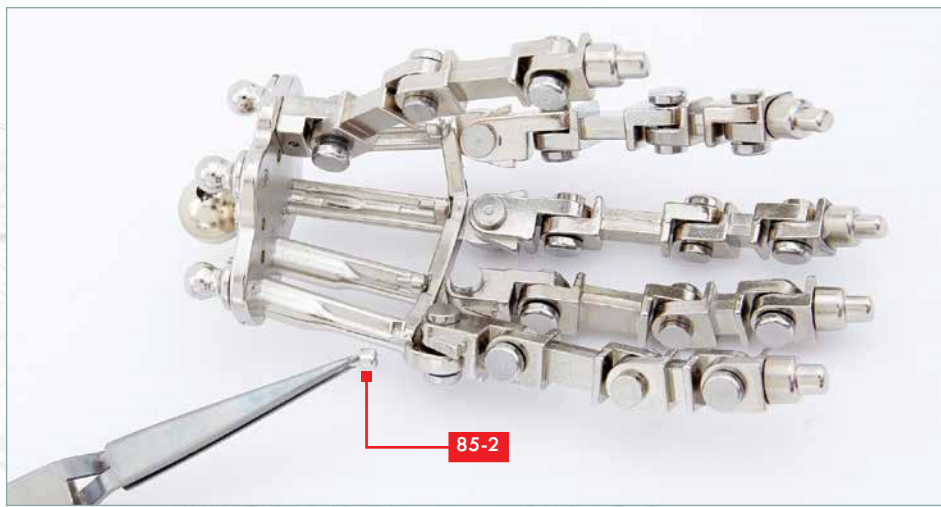

ÉTAPE 7

Insérez le connecteur **85-2** encollé dans l'un des trous rectangulaires de la main. Répétez les étapes 6 et 7 pour fixer les trois autres connecteurs **85-2**.

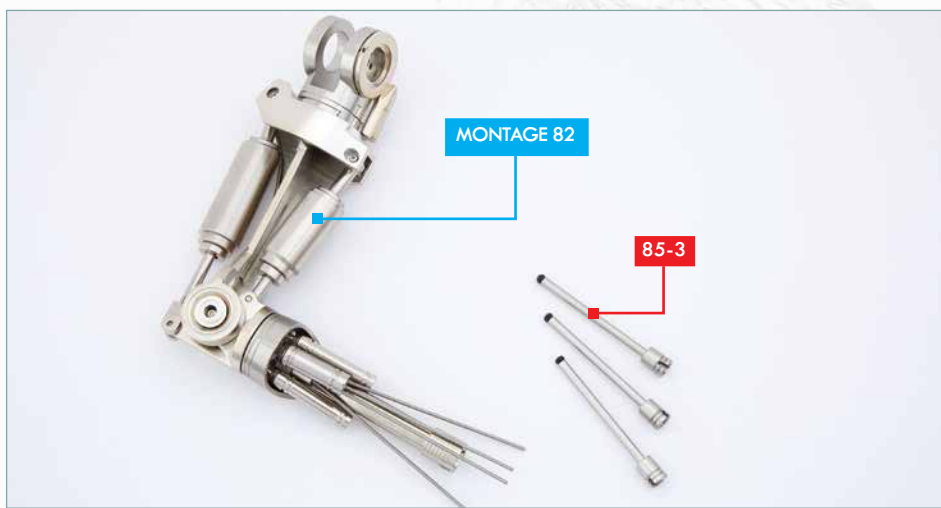

ÉTAPE 8

Posez devant vous l'assemblage du bras et de l'avant-bras gauches avancé avec le guide de montage 82, ainsi que les trois pièces de l'avant-bras **85-3** (avec les rondelles en caoutchouc au bout).

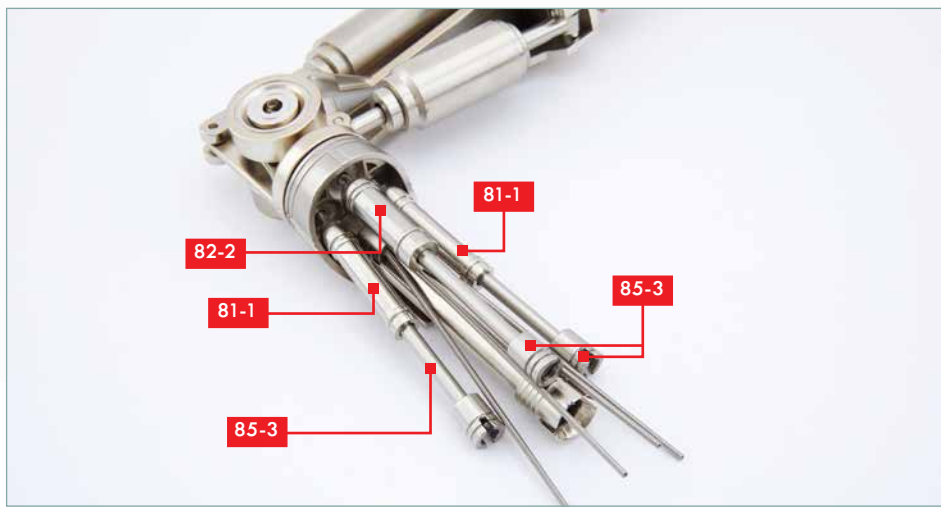

ÉTAPE 9

Insérez les trois pièces de l'avant-bras **85-3** dans les tubes de l'avant-bras gauche A **81-1** et B **82-2** déjà montés. L'extrémité avec la rondelle en caoutchouc doit être insérée en premier.





ÉTAPE 10

Prenez l'assemblage de la main avancé à l'étape 7 et vérifiez que la rotule **84-1/84-2** est bien fixée. Repérez les quatre trous à la base de la main indiqués par des cercles bleus. Les ressorts musculaires de l'avant-bras **80-4** vont passer dans ces trous.

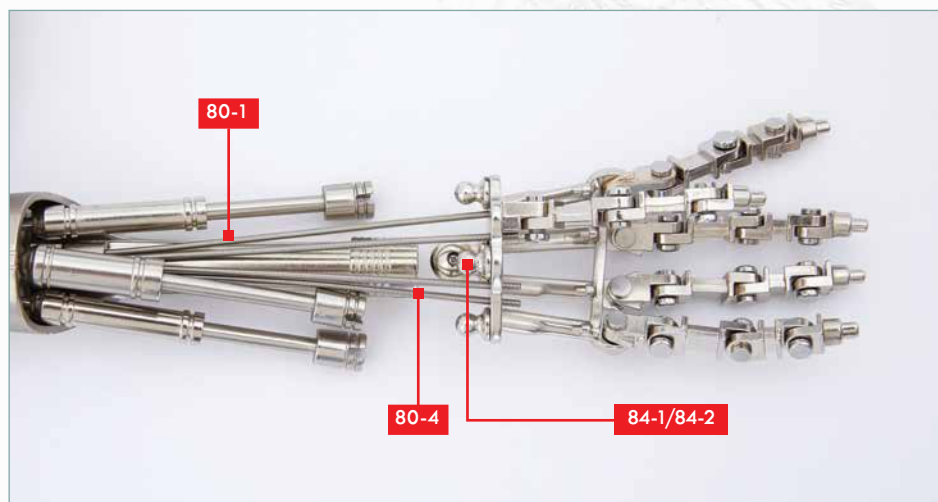

ÉTAPE 11

Insérez les quatre ressorts musculaires de l'avant-bras **80-4** dans les trous repérés à l'étape précédente. Appliquez un peu de lubrifiant en spray sur la grande rotule **84-1/84-2** et vérifiez qu'elle est bien alignée avec la douille d'articulation de la pièce de l'avant-bras A **80-1**.

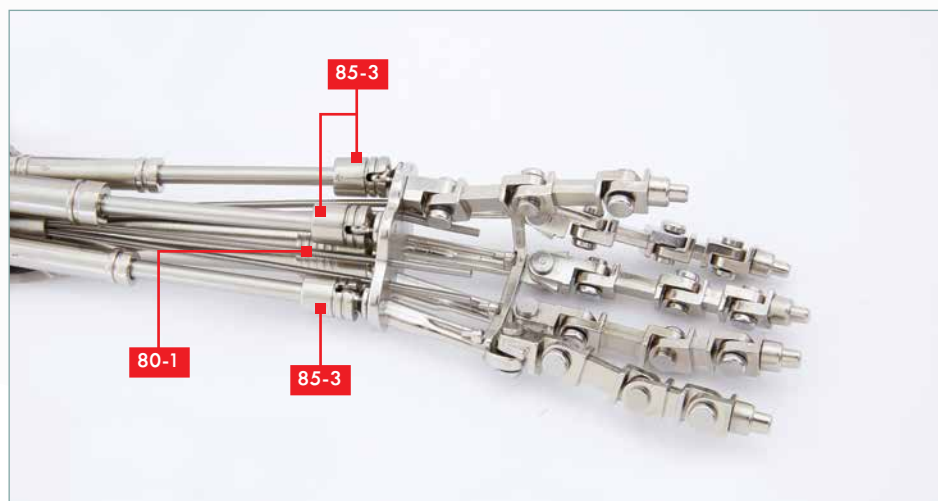

ÉTAPE 12

Tirez les douilles de l'avant-bras **85-3** vers les 3 rotules se trouvant à la base de la main. Appuyez fermement sur la douille d'articulation de la pièce de l'avant-bras A **80-1** contre la grande rotule **84-1/84-2** jusqu'à ce qu'elle s'enclenche avec un clic. Veillez à exercer une pression sans tordre les pièces. Enfilez également les petites douilles des trois pièces de l'avant-bras **85-3** sur les trois petites rotules.

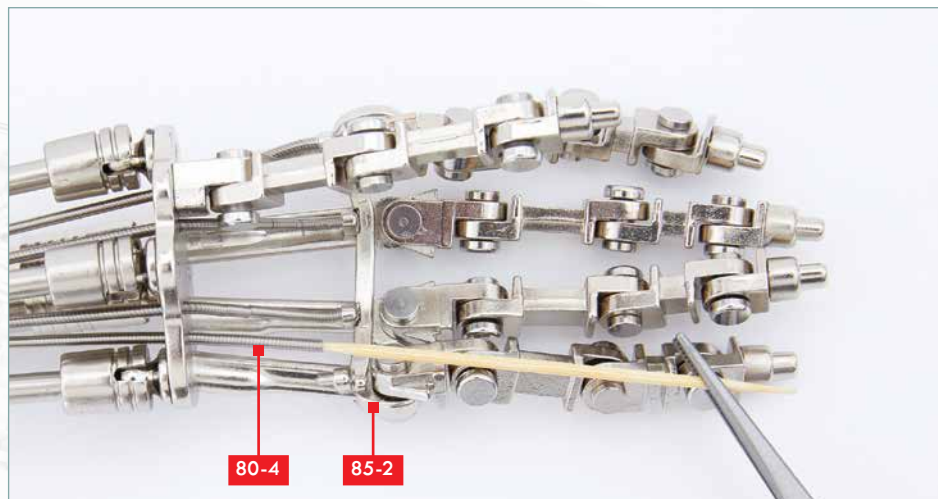

ÉTAPE 13

Assurez-vous que les quatre ressorts **80-4** passent toujours correctement dans les trous de la base de la main.

À l'aide d'un cure-dent, appliquez une minuscule goutte de super glu sur l'extrémité du premier ressort et collez-le à l'arrière du connecteur **85-2** correspondant (vous pouvez trouver plus facile de tordre les ressorts ensemble dans le sens des aiguilles d'une montre).

Répétez l'opération avec les trois ressorts musculaires de l'avant-bras **80-4** restants, comme montré sur la photo ci-dessous.



ÉTAPE 14

La photo montre les quatre ressorts musculaires de l'avant-bras **80-4** correctement reliés aux connecteurs **85-2**.

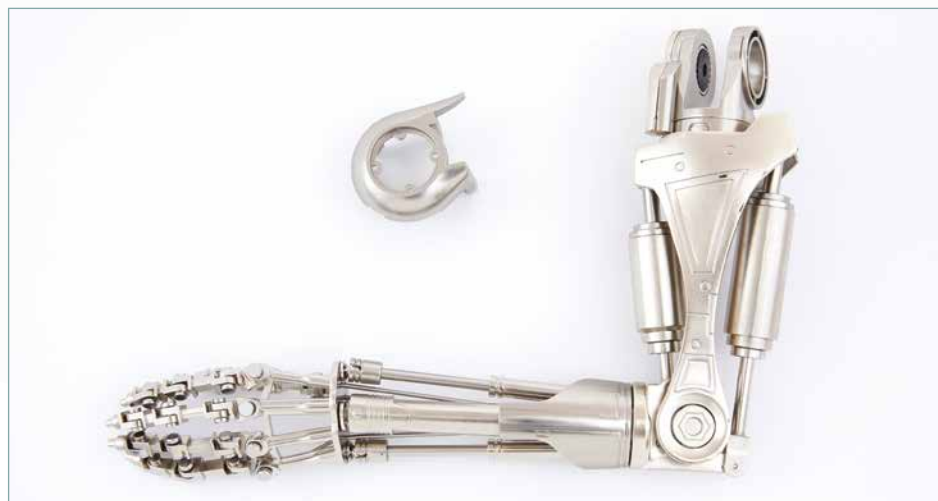

AVANCEMENT

Avec ce guide de montage, vous avez finalisé la main gauche, puis vous l'avez assemblée à l'avant-bras.

Rangez l'articulation de la jambe gauche **85-1**, vous l'utiliserez avec le prochain guide de montage.

Conservez la vis restante dans un des petits sachets en plastique que vous avez étiquetés ou marqués au feutre indélébile.

LE MONTAGE DU BRAS GAUCHE SUR LE CORPS

Avec ce guide de montage, vous allez relier le bras gauche à votre Terminator.

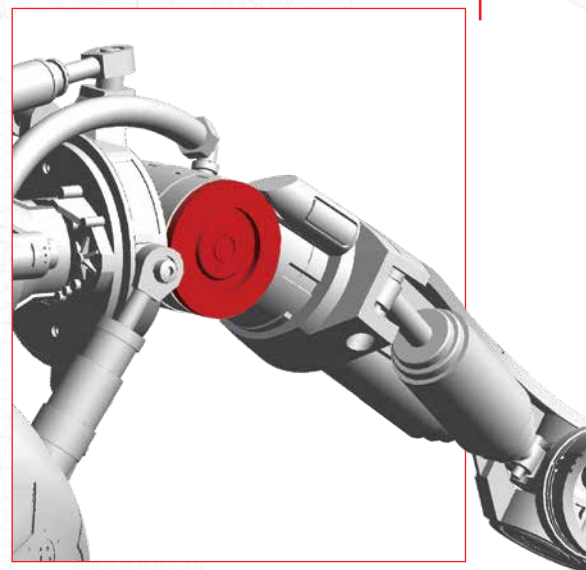

Photos non contractuelles.

LES PIÈCES FOURNIES

- 86-1** Articulation de la jambe gauche
- 86-2** Goupille
- 86-3** Couvercle de l'articulation de l'épaule gauche
- 86-4** Fixation de l'articulation de l'épaule gauche
- 86-5** Inserts d'articulation de l'épaule gauche (x 2)
(le second sera utilisé ultérieurement)
- 86-6** 2 vis à six pans PM - 3 x 10 mm (1 + 1 en réserve)

MUNISSEZ-VOUS ÉGALEMENT :

de super glu*, de piques (ou de cure-dents), d'une pince brucelles, de la clé Allen **26-8** fournie avec le guide montage 26, de votre T-800 tel qu'il se présentait à la fin du guide de montage 71, l'assemblage de la main et de l'avant-bras gauches avancé et de la pièce **85-1** obtenue avec le guide de montage 85.

* Produit irritant à utiliser avec précaution. Travaillez dans une pièce aérée et évitez d'en respirer les vapeurs.



ÉTAPE 1

Prenez les articulations de la jambe gauche **85-1** et **86-1** et disposez-les comme indiqué sur l'image.



ÉTAPE 2

Assemblez les deux pièces comme illustré. Il n'est pas nécessaire d'utiliser de la colle. Rangez ce montage.

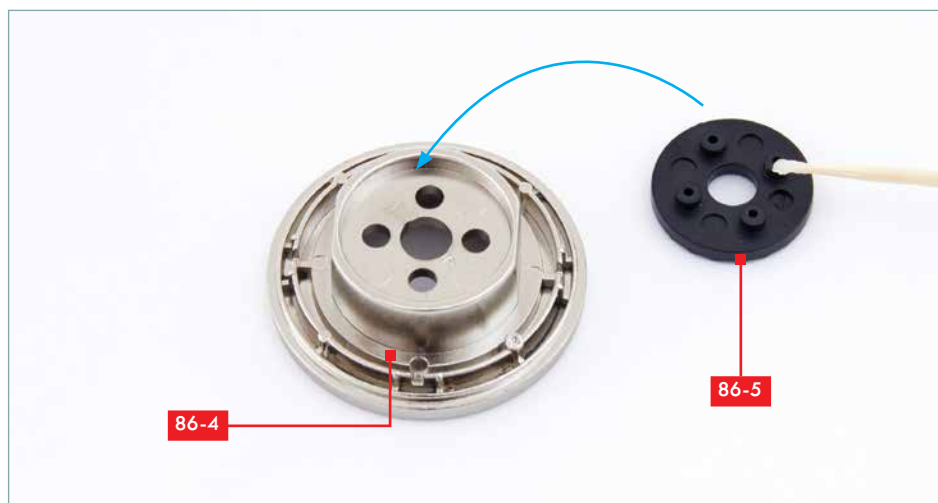

ÉTAPE 3

Posez maintenant devant vous la fixation de l'articulation de l'épaule gauche **86-4** et un des deux inserts d'articulation de l'épaule gauche **86-5**. Avec une pique, appliquez une minuscule goutte de super glu sur les quatre ergots de l'insert d'articulation **86-5**. Puis placez l'insert encollé dans le logement prévu à cet effet sur la fixation de l'articulation **86-4**, comme indiqué par la flèche bleue.

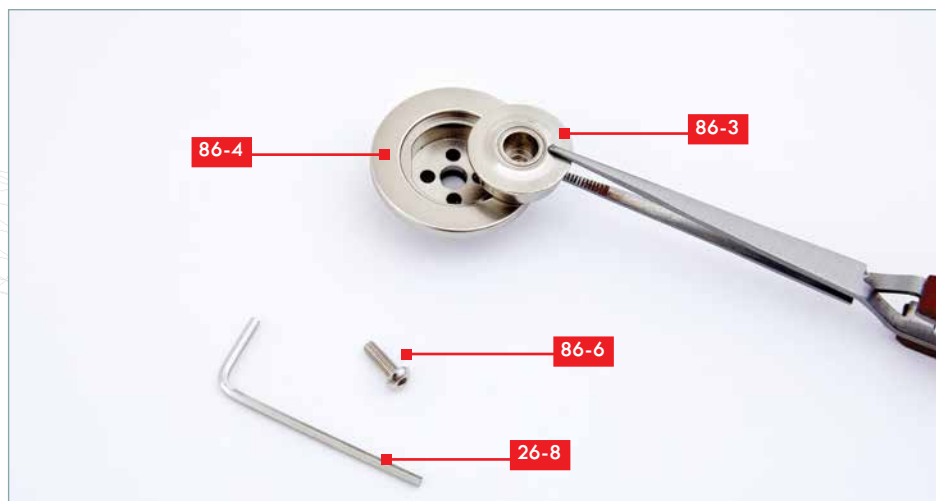

ÉTAPE 4

Avec une pince, retournez la fixation de l'articulation **86-4** et placez le couvercle de l'articulation **86-3** dans le logement prévu à cet effet. Préparez une vis à six pans PM **86-6** et la clé Allen **26-8**.

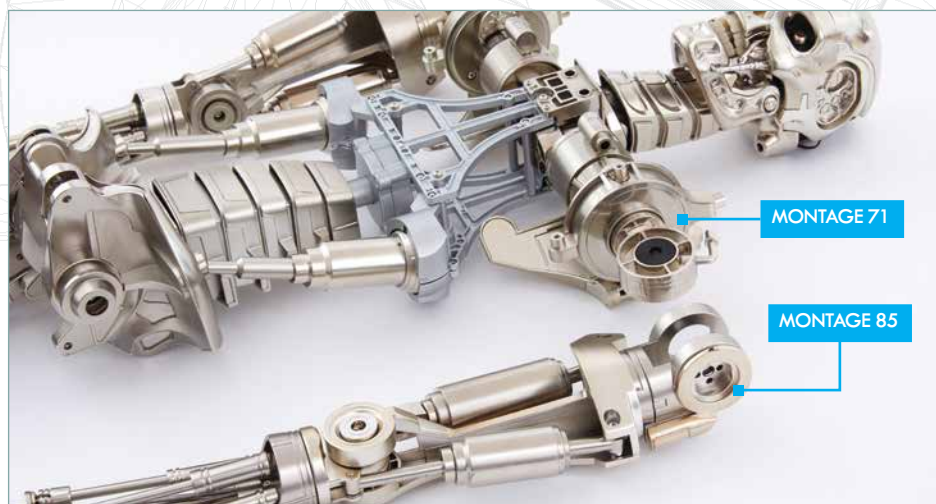

ÉTAPE 5

Prenez l'assemblage de votre T-800 tel qu'il se présentait à la fin du guide de montage 71, ainsi que celui de la main et de l'avant-bras gauches avancé avec le guide de montage 85. Placez-les sur votre plan de travail de manière à pouvoir accéder facilement à l'articulation de l'épaule gauche.

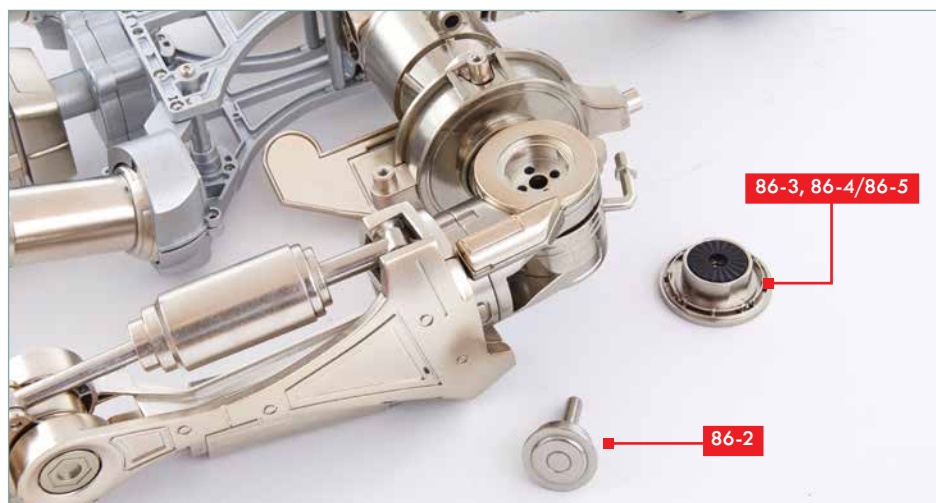

ÉTAPE 6

Connectez le bras gauche au corps en insérant l'articulation d'épaule du montage 71 dans l'articulation de l'épaule en deux parties du montage 85. Préparez la goupille **86-2** et l'assemblage de l'articulation d'épaule **86-3, 86-4/86-5**.

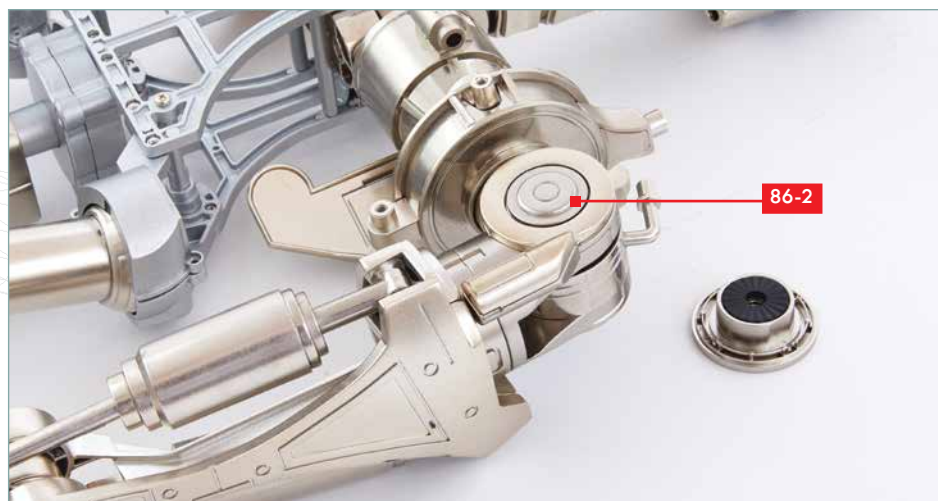

ÉTAPE 7

Insérez la goupille **86-2** dans l'articulation d'épaule comme illustré.

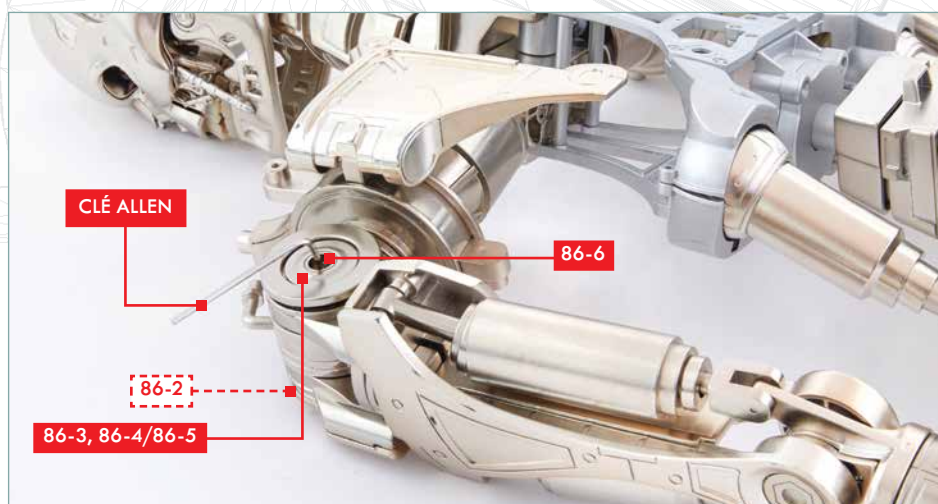

ÉTAPE 8

Puis retournez le T-800, arrière vers le haut, en maintenant la goupille **86-2**. Insérez l'assemblage **86-3, 86-4/86-5** dans l'articulation de l'épaule. Fixez avec la vis à six pans PM **86-6**.



AVANCEMENT

Avec ce guide de montage, vous avez relié le bras gauche à votre T-800. Rangez l'assemblage de l'articulation de la jambe gauche **85-1/86-1** et le second insert d'articulation **86-5** ci-dessus, vous les utiliserez prochainement. Conservez la vis à six pans restante dans un des petits sachets en plastique que vous avez étiquetés ou marqués au feutre indélébile.



LE MONTAGE DE L'ARTICULATION SUR LE FÉMUR GAUCHE

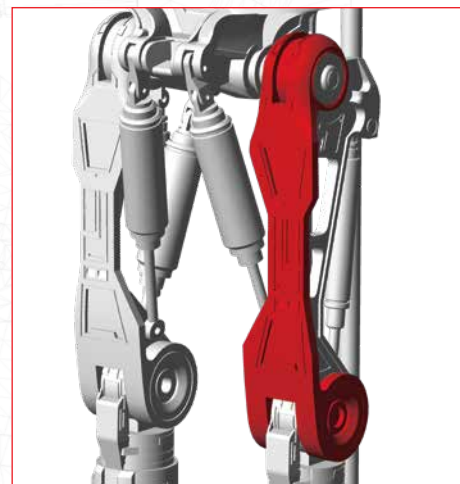

Avec ce guide de montage, vous allez continuer l'assemblage de la jambe gauche.



Photos non contractuelles.

LES PIÈCES FOURNIES

- 87-1** Fémur gauche
- 87-2** 5 écrous M2 (4 + 1 en réserve)

MUNISSEZ-VOUS ÉGALEMENT :

de super glu*, de piques (ou de cure-dents), d'une pince brucelles et de l'assemblage de l'articulation de la jambe gauche **85-1/86-1** réalisé avec le guide de montage 86.

* Produit irritant à utiliser avec précaution. Travaillez dans une pièce aérée et évitez d'en respirer les vapeurs.



ÉTAPE 1

Posez le fémur gauche **87-1** comme sur la photo. Avec une pique, appliquez une minuscule goutte de super glu dans les quatre logements hexagonaux à l'extrémité du fémur.

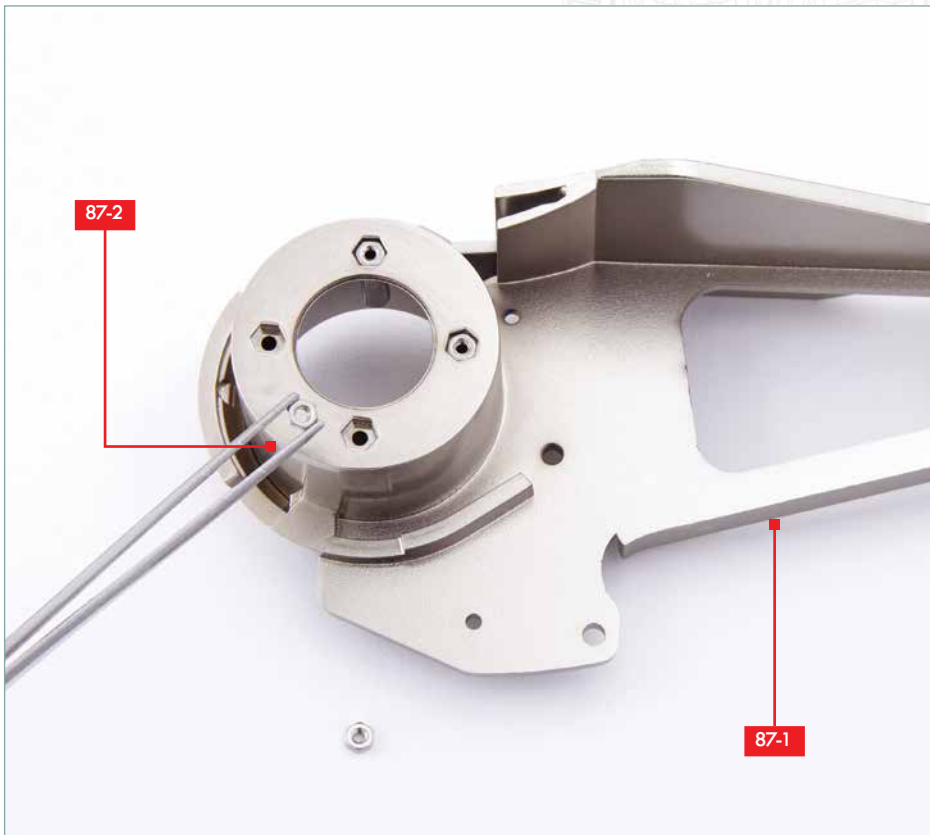

ÉTAPE 2

Insérez un écrou M2 **87-2** dans chaque encoche encollée, en veillant à ce qu'il ne dépasse pas de l'encoche.



ÉTAPE 3

Lorsque les quatre écrous M2 **87-2** sont correctement fixés, prenez l'assemblage de l'articulation de la jambe gauche réalisé avec le guide de montage 86 et vérifiez qu'il s'adapte à l'extrémité du fémur gauche **87-1**.

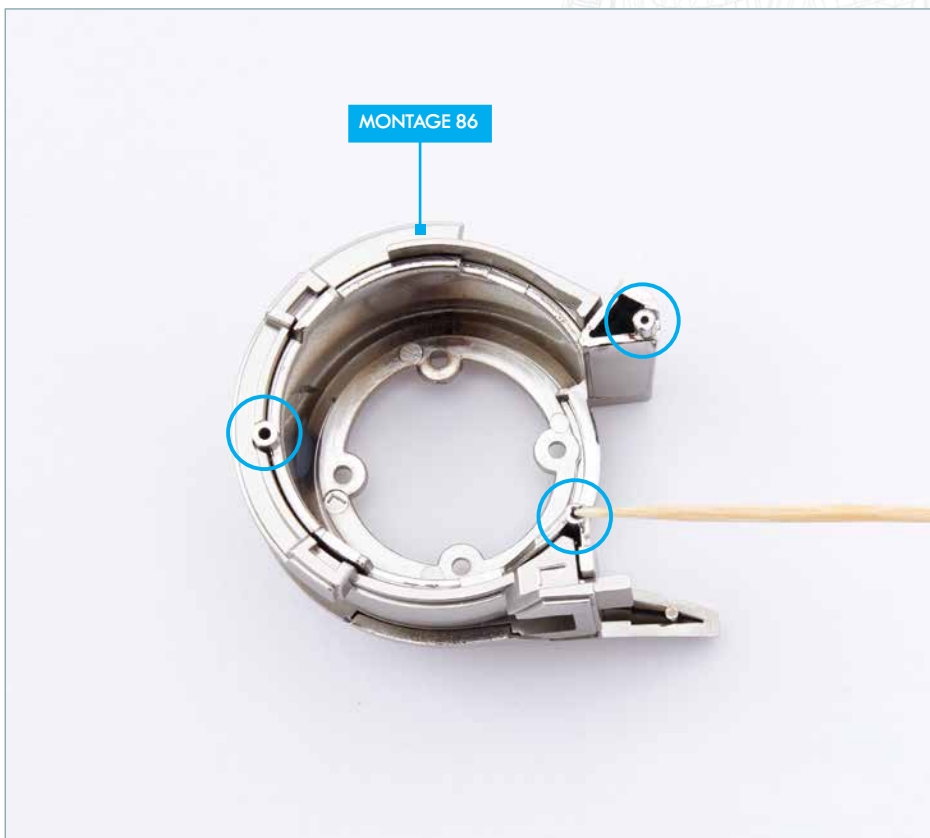

ÉTAPE 4

Retournez l'assemblage de l'articulation de la jambe gauche réalisé avec le guide de montage 86 de manière à accéder à l'intérieur. Avec une pique, appliquez une minuscule goutte de super glu sur les trois picots percés (cercle bleus).

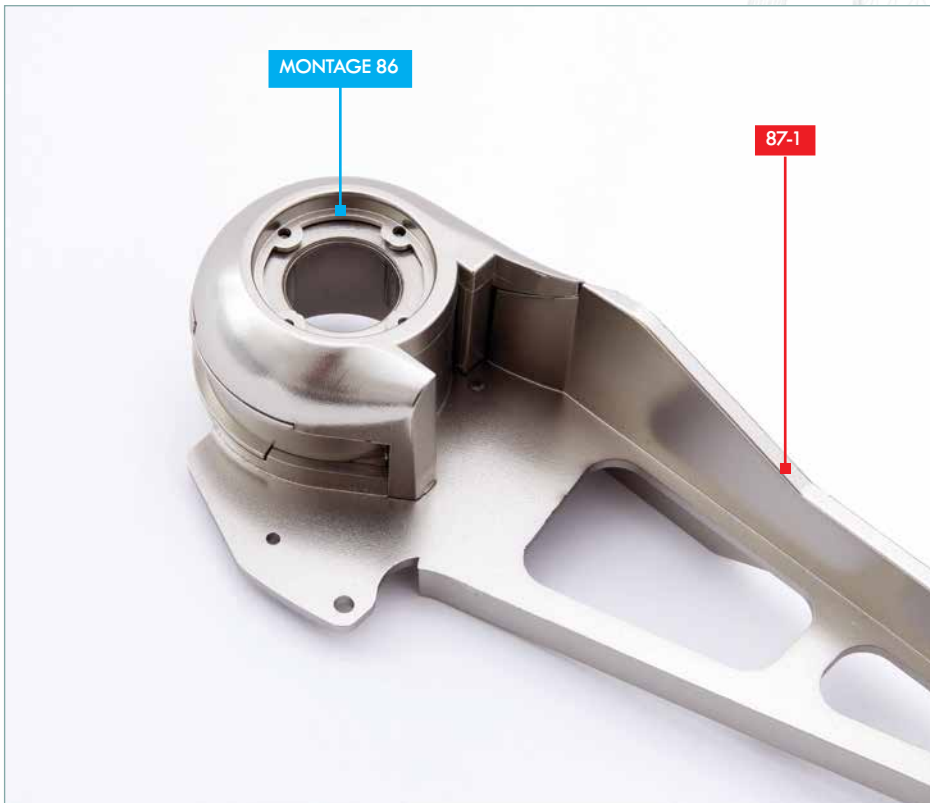

ÉTAPE 5

Posez l'assemblage encoffré de l'articulation de la jambe gauche réalisé avec le guide de montage 86 sur le fémur gauche **87-1** comme illustré.



AVANCEMENT

Avec ce guide de montage, vous avez monté une articulation sur le fémur gauche.



LE MONTAGE DU FÉMUR GAUCHE SUR LE CORPS

Avec ce guide de montage, vous allez relier le fémur gauche au bassin après avoir assemblé l'articulation de la hanche gauche.

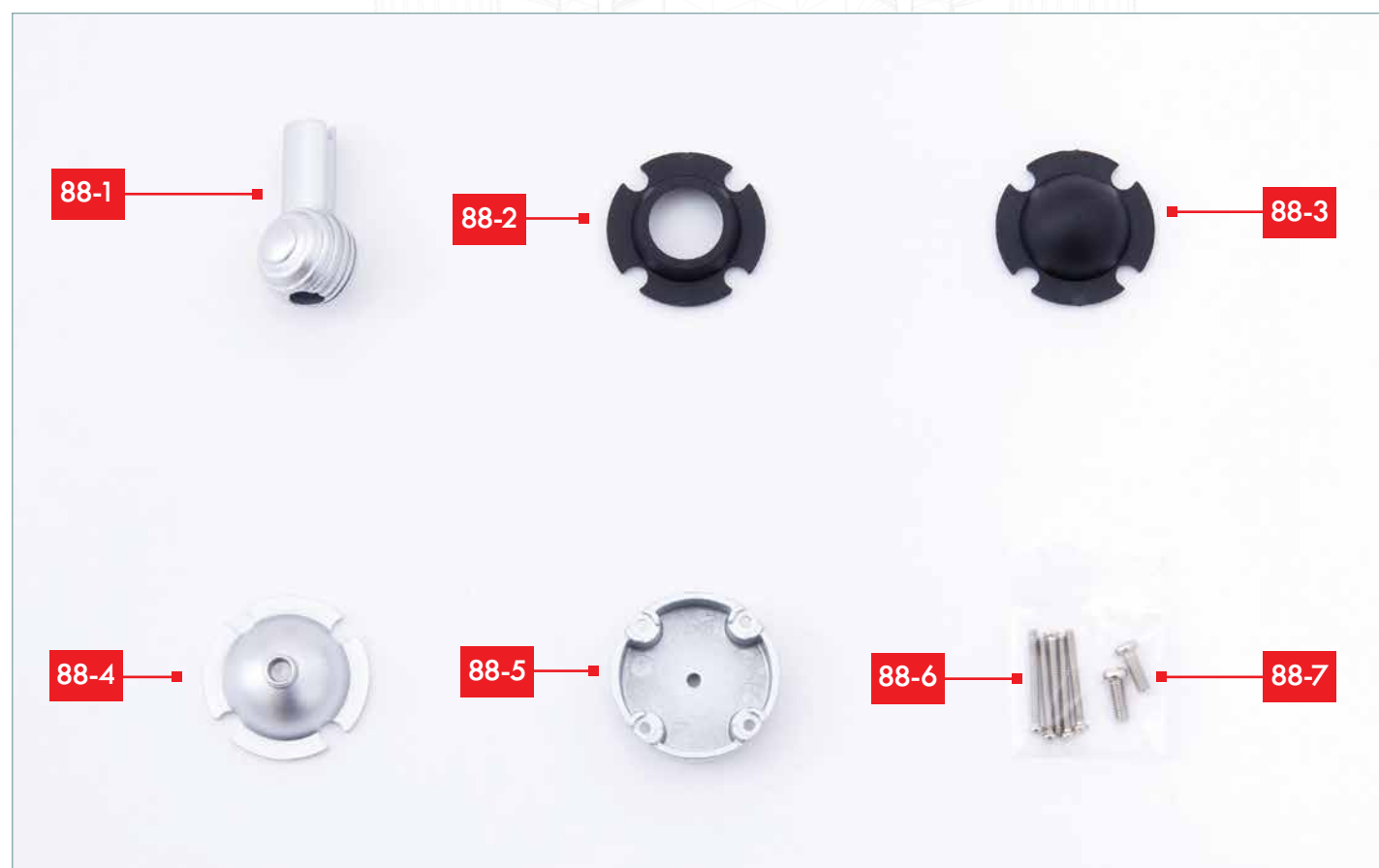
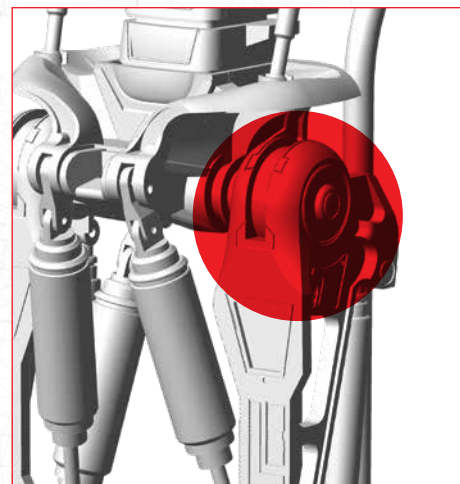

Photos non contractuelles.

LES PIÈCES FOURNIES

88-1	Articulation de la hanche	88-5	Couvercle extérieur de l'articulation de la hanche
88-2	Coussinet intérieur de l'articulation de la hanche	88-6	5 vis PM - 2 x 18 mm (4 + 1 en réserve)
88-3	Coussinet extérieur de l'articulation de la hanche	88-7	2 vis PM - 3 x 8 mm (1 + 1 en réserve)
88-4	Couvercle bombé de l'articulation de la hanche		

MUNISSEZ-VOUS ÉGALEMENT :

d'un tournevis cruciforme fin, de super glu*, de piques (ou de cure-dents), d'une pince brucelles, ainsi que des assemblages du corps et du fémur avancés respectivement avec les guides de montage 86 et 87.

* Produit irritant à utiliser avec précaution. Travaillez dans une pièce aérée et évitez d'en respirer les vapeurs.



ÉTAPE 1

Posez devant vous l'assemblage du fémur réalisé avec le guide de montage 87 et placez le coussinet intérieur de l'articulation de la hanche **88-2** surface plane vers le haut, dans l'ouverture de l'articulation de la hanche (de l'autre côté de l'articulation de la jambe assemblée avec le montage 87), comme montré sur la photo.



ÉTAPE 2

Assurez-vous que les encoches de la pièce **88-2** épousent les écrous de l'articulation.



ÉTAPE 3

Prenez l'articulation de la hanche **88-1** et introduisez-la dans le coussinet intérieur de l'articulation de la hanche **88-2**.



ÉTAPE 4

Prenez maintenant l'assemblage du corps avancé avec le guide de montage 86 et repérez dessus la bague de hanche **53-2**.

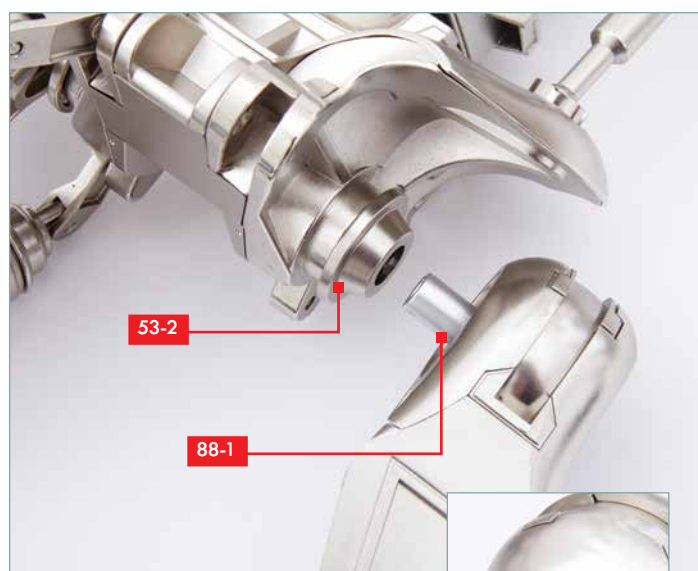

ÉTAPE 5

Insérez la tige de l'articulation de la hanche **88-1** dans la bague de hanche **53-2**. Assurez-vous que les deux encoches à l'extrémité de la tige de l'articulation de la hanche **88-1** (flèches bleues sur la petite photo) sont correctement emboîtées avec les formes correspondantes dans la bague de hanche **53-2**.

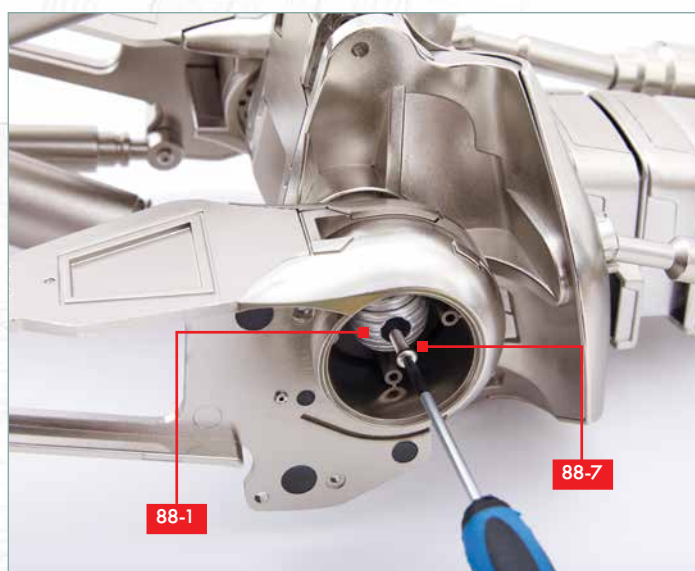

ÉTAPE 6

Commencez à fixer l'articulation de la hanche **88-1** en serrant une vis PM **88-7** comme illustré. À ce stade, l'articulation est encore assez lâche. Assurez-vous que la vis est bien serrée.



ÉTAPE 7

Placez le coussinet extérieur de l'articulation de la hanche **88-3** sur la rotule de l'articulation de la hanche **88-1**. Les encoches sur le bord de la pièce **88-3** doivent correspondre aux trous de vis à l'intérieur de la pièce **87-1**.

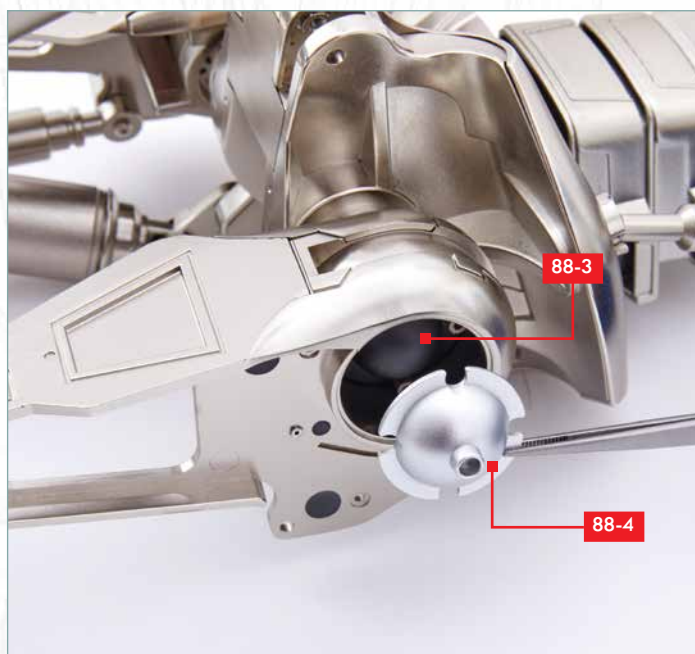

ÉTAPE 8

Placez le couvercle bombé de l'articulation de la hanche **88-4** par-dessus le coussinet **88-3**. Comme précédemment, les encoches sur le bord de la pièce **88-4** doivent être parfaitement alignées avec les trous de vis de la pièce **88-3**.

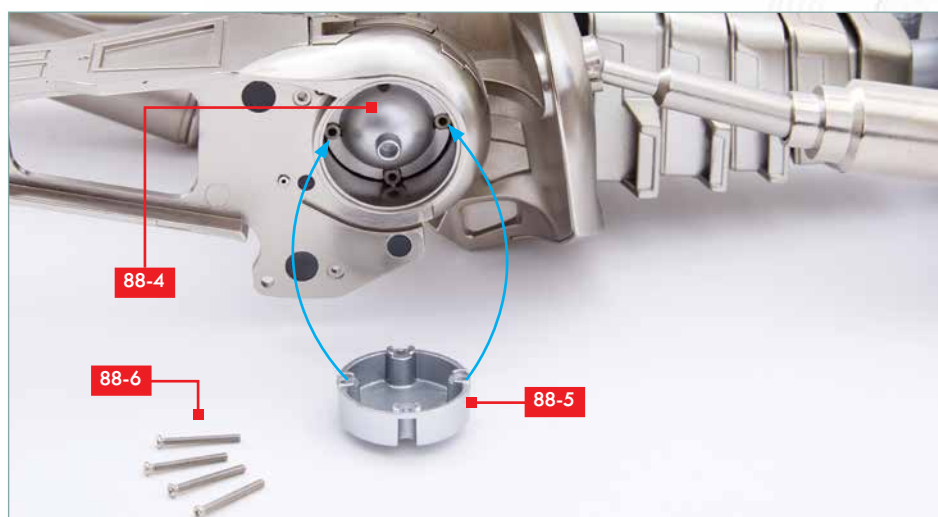

ÉTAPE 9

Prenez le couvercle extérieur de l'articulation de la hanche **88-5** et positionnez-le pour faire correspondre ses deux sections légèrement surélevées sur les côtés aux trous de vis à l'intérieur de l'articulation de la hanche (flèches bleues). Préparez quatre vis PM **88-6** avant de passer à l'étape suivante.

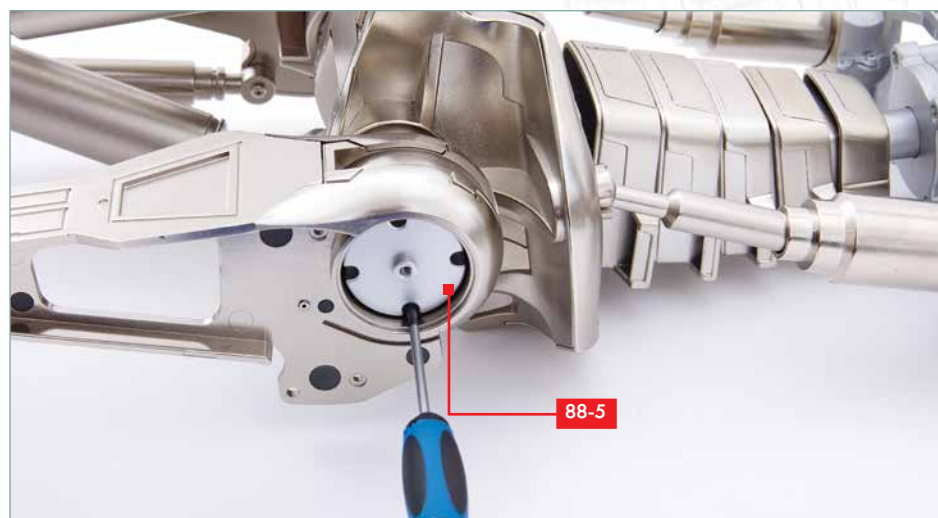

ÉTAPE 10

Placez le couvercle extérieur **88-5** sur le couvercle bombé **88-4** de façon que les trous de vis des deux pièces soient alignés. Fixez l'ensemble en serrant les quatre vis PM **88-6** préparées à l'étape précédente.



AVANCEMENT

Avec ce guide de montage, vous avez relié le fémur gauche au bassin.
Conservez les vis restantes dans les petits sachets en plastique que vous avez étiquetés ou marqués au feutre indélébile.

